

▼ RAR 双作用铝制液压油缸



额定压力: 70MPa

额定吨位: 20-150T

行程范围: 50-250mm



可拆卸鞍座
所有 RAR 油缸均配备螺栓固定式可拆卸硬化钢制鞍座。

- 双作用设计使油缸能快速回程，与油管长度和系统压力损失无关
- 复合支撑环防止金属间的相互接触，增加油缸寿命，并能防止 10% 的偏载
- RAR 所有型号的油缸都配有把手
- 钢底座和鞍座防止承载引起的损坏
- 整体式挡圈防止柱塞过度伸长，并能承受油缸的最大顶升力
- 表面经过硬化处理，有效避免损坏，延长油缸使用寿命
- 外置安全阀防止意外的超压。

油缸承载能力 (ton)	行程 (mm)	型号	油缸最大承载能力 (kN)		有效面积 (cm ²)	
			推	拉	推	拉
20	50	RAR202	218	18.6	31.2	18.6
	100	RAR204	218	18.6	31.2	18.6
	150	RAR206	218	18.6	31.2	18.6
	200	RAR208	218	18.6	31.2	18.6
	250	RAR2010	218	18.6	31.2	18.6
30	50	RAR302	309	24.5	44.2	24.5
	100	RAR304	309	24.5	44.2	24.5
	150	RAR306	309	24.5	44.2	24.5
	200	RAR308	309	24.5	44.2	24.5
	250	RAR3010	309	24.5	44.2	24.5
50	50	RAR502	496	26.7	70.9	26.7
	100	RAR504	496	26.7	70.9	26.7
	150	RAR506	496	26.7	70.9	26.7
	200	RAR508	496	26.7	70.9	26.7
	250	RAR5010	496	26.7	70.9	26.7
100	50	RAR1002	1002	79.5	143.1	79.5
	100	RAR1004	1002	79.5	143.1	79.5
	150	RAR1006	1002	79.5	143.1	79.5
	200	RAR1008	1002	79.5	143.1	79.5
	250	RAR10010	1002	79.5	143.1	79.5
150	50	RAR1502	1589	132	227	132
	100	RAR1504	1589	132	227	132
	150	RAR1506	1589	132	227	132
	200	RAR1508	1589	132	227	132
	250	RAR15010	1589	132	227	132

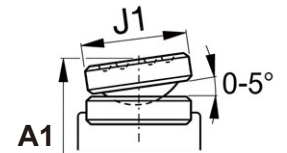
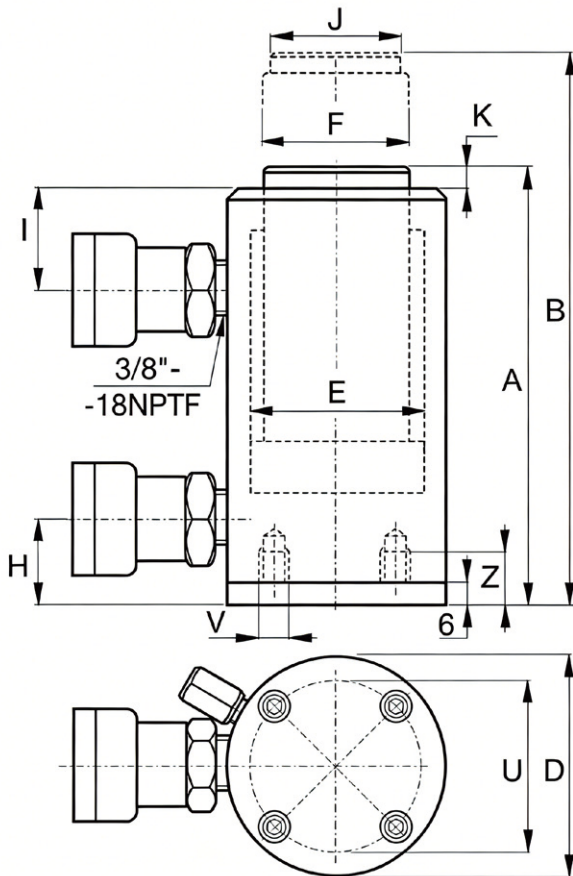

可选装螺栓式倾斜鞍座尺寸

油缸型号 / 承载能力 (ton)	倾斜鞍座型号	倾斜鞍座直径 J1 (mm)	闭鞍座凸出柱塞高度 A1 (mm)
RAR20	CATS20	42	10
RAR30	CATS30	55	11
RAR50	CATS50	71	14
RAR100	CATS101	71	10
RAR150	CATS150	97	19

钢底座安装孔

型号	螺栓分布圆直径 U (mm)	螺纹 V (mm)	螺纹深度 Z (mm)
RAR20	93	M6	12
RAR30	105	M6	12
RAR50	110	M6	12
RAR100	155	M6	12
RAR150	200	M6	12

油量 (cm ³)	闭合高度 A (mm)		伸出高度 B (mm)	外径 D (mm)	油缸内径 E (mm)	柱塞直径 F (mm)	底部距进油口距离 H (mm)	顶部距进油口距离 H I (mm)	鞍座直径 J (mm)	鞍座突出量 K (mm)	重量 (kg)	型号
	推	拉										
156	93	189	239	113	63	40	30	50	30	3	7.4	RAR202
312	186	239	339	113	63	40	30	50	30	3	8	RAR204
468	279	289	439	113	63	40	30	50	30	3	8.6	RAR206
624	372	339	539	113	63	40	30	50	30	3	9.2	RAR208
780	465	389	639	113	63	40	30	50	30	3	9.8	RAR2010
221	123	201	251	125	75	50	30	55	40	3	8.6	RAR302
442	245	251	351	125	75	50	30	55	40	3	9.5	RAR304
663	368	301	451	125	75	50	30	55	40	3	10.4	RAR306
884	490	351	551	125	75	50	30	55	40	3	11.3	RAR308
1105	613	401	651	125	75	50	30	55	40	3	12.2	RAR3010
354	134	201	251	145	95	75	30	56	50	3	11.1	RAR502
709	267	251	351	145	95	75	30	56	50	3	12.7	RAR504
1063	401	301	451	145	95	75	30	56	50	3	14.3	RAR506
1417	534	351	551	145	95	75	30	56	50	3	15.9	RAR508
1771	668	401	651	145	95	75	30	56	50	3	17.5	RAR5010
715	398	251	301	185	135	90	43	80	75	3	16.4	RAR1002
1431	795	301	401	185	135	90	43	80	75	3	19.3	RAR1004
2147	1193	351	501	185	135	90	43	80	75	3	22.2	RAR1006
2863	1590	401	601	185	135	90	43	80	75	3	25.1	RAR1008
3578	1988	451	701	185	135	90	43	80	75	3	28	RAR10010
1135	660	248	298	230	170	110	38	75	94	3	24.2	RAR1502
2270	1320	298	398	230	170	110	38	75	94	3	28.9	RAR1504
3405	1980	348	498	230	170	110	38	75	94	3	33.2	RAR1506
4540	2640	398	598	230	170	110	38	75	94	3	37.9	RAR1508
5675	3300	448	698	230	170	110	38	75	94	3	42.6	RAR15010