

▼ RACL 铝制螺母锁定液压油缸



额定压力: 70MPa

额定吨位: 20-150T

行程范围: 50-250mm



可拆卸鞍座
所有 RACL 油缸
均配备可拆卸硬
质鞍座。

- 铝制锁紧螺母：可实现长时间机械锁载，保障负载稳定支撑
- 硬化钢制挡圈：延长油缸使用寿命，可承受最高 5% 的侧向载荷
- 硬涂层表面处理：所有表面采用硬涂层工艺，抗磨损抗损伤，显著延长油缸寿命
- 复合轴承：提升油缸耐用性，增强侧向载荷抵抗能力
- 标配提手：全系列型号均配备提手，便于搬运与现场操作
- 钢制底板与鞍座：抵御载荷引发的结构损伤，提升油缸使用可靠性
- 整体式限位环：防止柱塞超程，可承受油缸额定满载荷，保障作业安全
- 高强度复位弹簧：实现油缸快速回缩，提升作业效率
- 标配接头与防尘帽：全系列型号均配备 CEJN 快速接头及防尘帽

油缸最大承载能力 (ton (kN))	行程 (mm)	型号	油缸有效面积 (cm ²)	液压油容积 (cm ³)	本体高度 A (mm)
20 (218)	50	RACL202	31.2	156	224
20 (218)	100	RACL204	31.2	312	274
20 (218)	150	RACL206	31.2	468	324
20 (218)	200	RACL208	31.2	624	374
20 (218)	250	RACL2010	31.2	780	424
30 (309)	50	RACL302	44.2	221	231
30 (309)	100	RACL304	44.2	442	281
30 (309)	150	RACL306	44.2	663	331
30 (309)	200	RACL308	44.2	883	381
30 (309)	250	RACL3010	44.2	1105	431
50 (496)	50	RACL502	70.9	354	236
50 (496)	100	RACL504	70.9	709	286
50 (496)	150	RACL506	70.9	1063	336
50 (496)	200	RACL508	70.9	1417	386
50 (496)	250	RACL5010	70.9	1771	436
100 (1002)	50	RACL1002	143.1	716	296
100 (1002)	100	RACL1004	143.1	1431	346
100 (1002)	150	RACL1006	143.1	2147	396
100 (1002)	200	RACL1008	143.1	2863	446
100 (1002)	250	RACL10010	143.1	3578	496
150 (1589)	50	RACL1502	227	1135	323
150 (1589)	100	RACL1504	227	2270	373
150 (1589)	150	RACL1506	227	3405	423
150 (1589)	200	RACL1508	227	4540	473
150 (1589)	250	RACL15010	227	5675	523

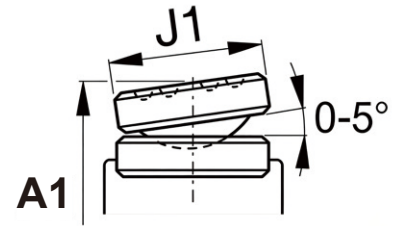
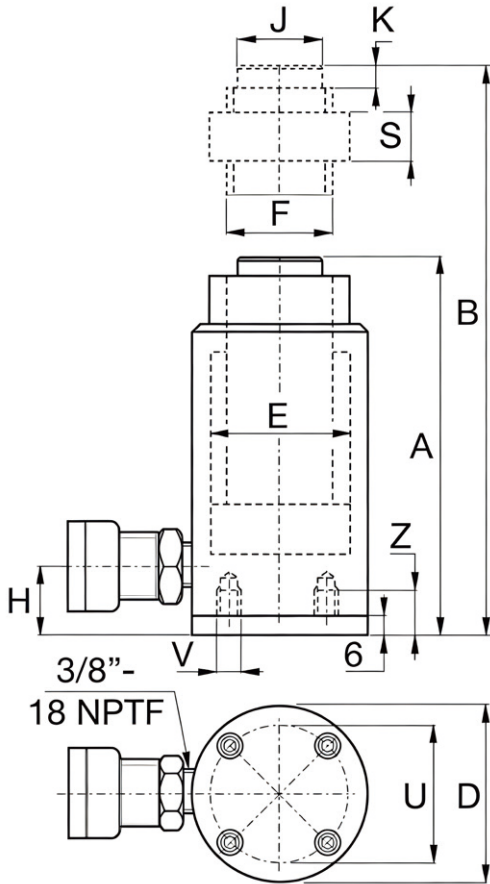

▼可选螺栓式倾斜鞍座尺寸

适用油缸型号 / 承载能力 (ton)	倾斜鞍座型号	倾斜鞍座直径 J1 (mm)	鞍座凸出高度 A1 (mm)
RACL20, 30	CATS30	55	11
RACL50	CATS50	71	14
RACL100	CATS150	97	19
RACL150	CATS200	126	18

▼钢制底板安装孔

型号	螺栓分布圆直径 U (mm)	螺纹 V (mm)	螺纹深度 Z (mm)
RACL20	70	M6	12
RACL30	80	M6	12
RACL50	110	M6	12
RACL100	150	M10	12
RACL150	200	M10	12

◆包含底板高度 6 毫米

伸出高度 B (mm)	外径 D (mm)	油缸内径 E (mm)	柱塞直径 (带螺纹) F (mm)	底部至进油口 H (mm)	鞍座直径 J (mm)	鞍座距本体距离 K (mm)	锁紧螺母高度 S (mm)	重量 (kg)	型号
274	85	63	Tr 55 x 4	27	40	3	50	4	RACL202
374	85	63	Tr 55 x 4	27	40	3	50	4.6	RACL204
474	85	63	Tr 55 x 4	27	40	3	50	5.2	RACL206
574	85	63	Tr 55 x 4	27	40	3	50	5.8	RACL208
674	85	63	Tr 55 x 4	27	40	3	50	6.4	RACL2010
281	100	75	Tr 60 x 4	33	40	3	50	5.4	RACL302
381	100	75	Tr 60 x 4	33	40	3	50	6.1	RACL304
481	100	75	Tr 60 x 4	33	40	3	50	6.8	RACL306
581	100	75	Tr 60 x 4	33	40	3	50	7.5	RACL308
681	100	75	Tr 60 x 4	33	40	3	50	8.2	RACL3010
286	130	95	Tr 80 x 4	30	50	3	50	9.3	RACL502
386	130	95	Tr 80 x 4	30	50	3	50	10.6	RACL504
486	130	95	Tr 80 x 4	30	50	3	50	12.6	RACL506
586	130	95	Tr 80 x 4	30	50	3	50	13.2	RACL508
686	130	95	Tr 80 x 4	30	50	3	50	14.5	RACL5010
346	180	135	Tr 110 x 6	46	94	3	75	21.9	RACL1002
446	180	135	Tr 110 x 6	46	94	3	75	24.2	RACL1004
546	180	135	Tr 110 x 6	46	94	3	75	26.5	RACL1006
646	180	135	Tr 110 x 6	46	94	3	75	28.8	RACL1008
746	180	135	Tr 110 x 6	46	94	3	75	31.1	RACL10010
373	230	170	Tr 140 x 6	51	113	3	80	32.2	RACL1502
473	230	170	Tr 140 x 6	51	113	3	80	36.2	RACL1504
573	230	170	Tr 140 x 6	51	113	3	80	40.2	RACL1506
673	230	170	Tr 140 x 6	51	113	3	80	44.2	RACL1508
773	230	170	Tr 140 x 6	51	113	3	80	48.2	RACL15010