

▼ PTW 单速气动扳手



扭矩范围： 100-12000N·m

精度： ±2%

最大工作压力： 70MPa

- 重型螺母安装拆卸，提供可靠耐用解决方案
- 扭矩输出稳定，避免锤击损伤、寿命长
- 日本进口重工业级马达，动力强劲
- 超高强度合金钢齿轮减速箱（抗拉 $\geq 1800\text{Mpa}$ ），独特变速设计，同体积效率更高
- 进口设备加工工艺，保障齿轮高精度
- 马达与变速箱适配，扭矩输出精度 $\pm 4\%$ ，重复精度 $\pm 2\%$
- 数显压力表读数精准，压力调节误差更小
- 全封闭铝合金外壳，轻便美观、耐用抗造
- 人体工学工具提篮，便于移动工位

▼ PTW 气动扳手技术参数

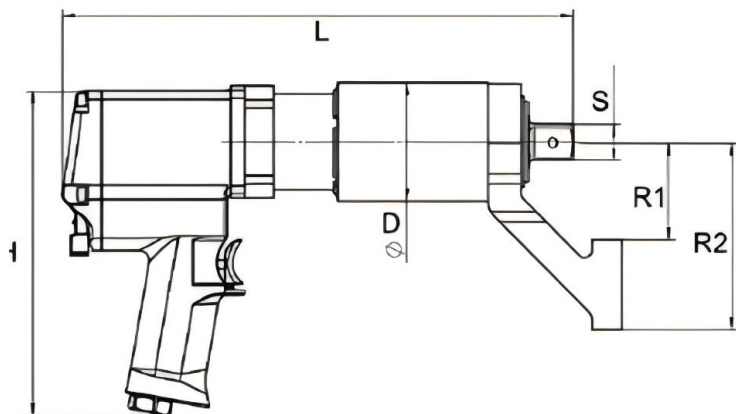

▼ PTW 气动扳手清单

名称	规格	数量
PTW	单速气动扳手	1
反作用力臂	-	1
提篮三联件	-	1
套装箱	-	1

型号	最小扭矩 (N·m)	最大扭矩 (N·m)	输出四方 S	尺寸 (mm)					最大转速 (RPM)	重量 (KG)
				D	L	H	R1	R2		
PTW05	100	500	3/4"	65	280	210	53	105	35	4.5
PTW10	150	1000	3/4"	69	295	210	60	105	15	5.4
PTW15	200	1500	1"	80	343	210	66	126	7.0	6.5
PTW20	300	2000	1"	80	343	210	66	126	6.5	6.5
PTW30	500	3000	1"	88	358	210	85	150	4.5	9.5
PTW40	700	4000	1-1/2"	98	371	210	86	152	3.5	9.8
PTW60	1000	6000	1-1/2"	105	414	210	88	158	2.0	15
PTW80	2000	8000	1-1/2"	125	431	210	120	200	1.2	17
PTW120	2500	12000	1-1/2"	135	450	210	130	220	1.0	25

▼ PTW 气动扳手介绍

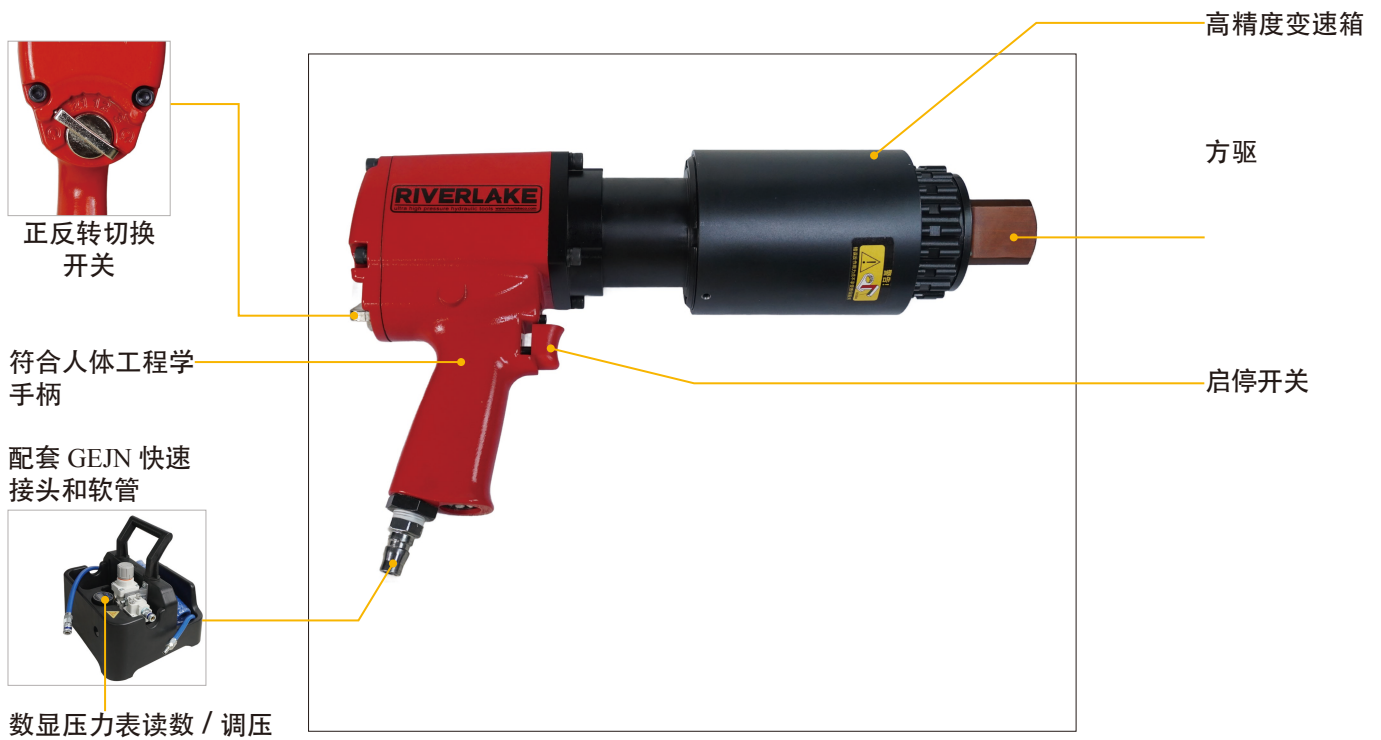

▼ PTW 气动扳手应用

