

液压油缸泵 (70MPa)

RIVERLAKE
ultra high pressure hydraulic tools www.riverlakeco.com

▼ 张拉油缸泵



最高输出压力: 70MPa

电机功率: 1.1/KW

低压流量: 6/6.5L/Min

中压流量: 1.5L/Min

高压流量: 0.7L/Min

- 无刷电机、免维护
- P口配置精密调压阀，连续精密压力调节
- A口配置150mm表径精密压力表，免旋转快速拆装
- A口配置液压锁，长时间保压无泄漏
- A口配置泄压针阀，精密降压控制
- R口配置20MPa限压阀
- R口配置独立压力表
- 配置3米线控手柄

▼ HE4007MVL43-SP 规格表:

型号	电压 (VAC/HZ)	功率 (KW)	低压流量 (L/Min)	中压流量 (L/Min)	高压流量 (L/Min)	油箱容量 (L)	不含油重 (KG)
HE4007MVL43-SP	230/50	1.1	6	1.5	0.7	7	30
HE4007MVL43-SP-115/60	115/60	1.1	6.5	1.5	0.7	7	30

▼ HE4007MVL43-SP 产品示意图

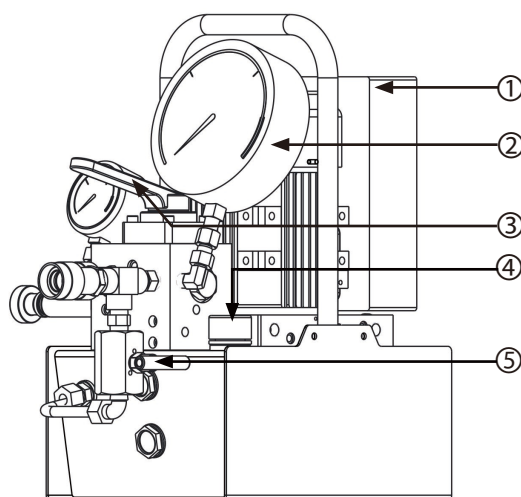
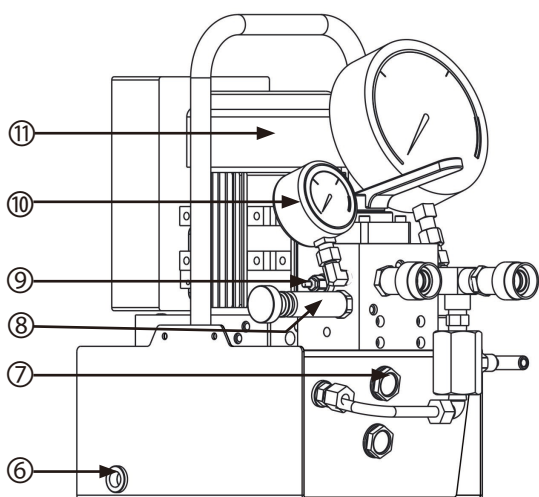

序号	名称
1	电控箱
2	A口压力表
3	手控换向阀
4	加油排气口
5	V82截止阀
6	放油口
7	油位计
8	P口调压阀
9	R口限压阀
10	R口压力表
11	电机

▼ HE4007MVL43-SP 外形图:

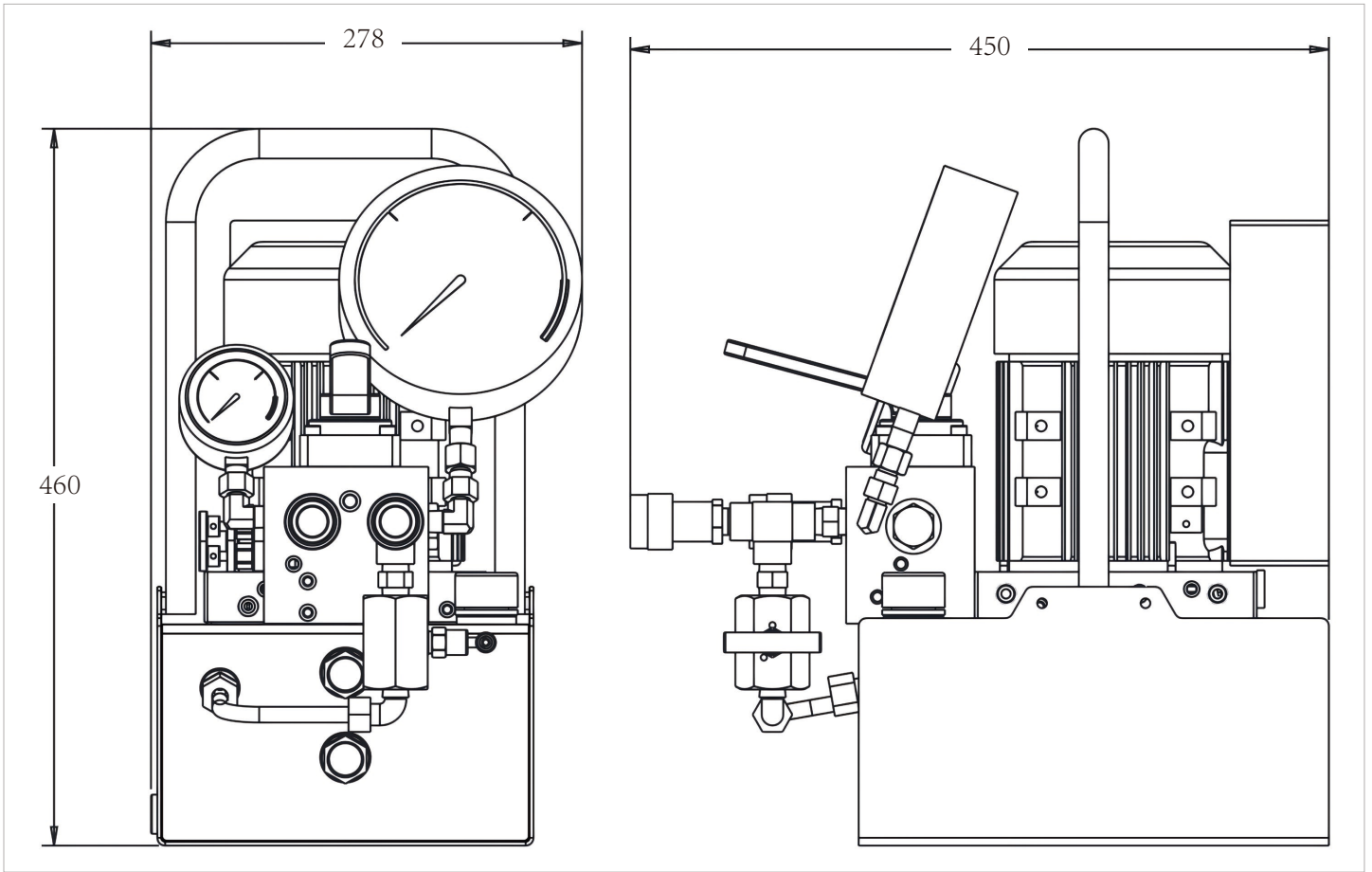

▼ HE4007MVL43-SP 压力流量图:

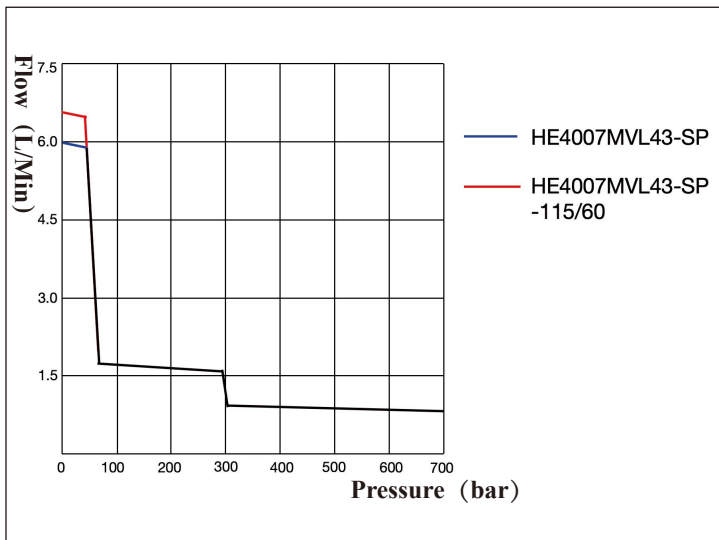

▼ 液压原理图:

